

LEGENDA DE MATERIAIS DE ACABAMENTO



PISO

- 1 - CONTRAPISO 7 CM
- 2 - PISO GRANILITE



PAREDE

- 1 - SISTEMA DE PINTURA SOBRE MASSA ACRÍLICA E ACABAMENTO COM APLICAÇÃO DE TINTA ACRÍLICA CONVENCIONAL. DUAS DEMÃOS. CORES CONFORME ESPECIFICADO EM PROJETO.
- 2 - REVESTIMENTO CERÂMICO PARA PAREDES INTERNAS H=3,00M, COM PLACAS TIPO ESMALTADA COM DIMENSÕES 33X45CM, REJUNTE CIMENTÍCIO DE MESMA TONALIDADE DO REVESTIMENTO CLASSE B1A (MÉDIA ABSORÇÃO), BAIXA RESISTÊNCIA QUANTO AO DESGASTE ABRASIVO (PEI-1).



TETO

- 1 - SISTEMA DE PINTURA SOBRE MASSA ACRÍLICA E ACABAMENTO COM APLICAÇÃO DE TINTA ACRÍLICA CONVENCIONAL. DUAS DEMÃOS. CORES CONFORME ESPECIFICADO EM PROJETO.
- 2 - FORRO DE GESSO

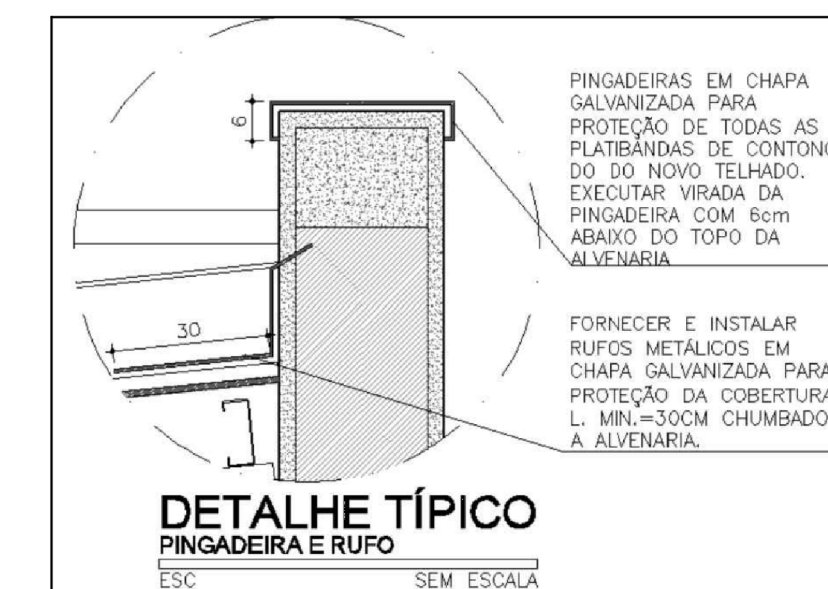

PINGADEIRAS EM CHAPA GALVANIZADA PARA PROTEÇÃO DE TODAS AS PLATÂNDAS DE CONTONO DO NOVO TELHADO. EXECUTAR VIRADA DA PINGADEIRA COM 6cm ABAIXO DO TOPO DA ALVENARIA.

FORNECER E INSTALAR RUFOS METÁLICOS EM CHAPA GALVANIZADA, PARA PROTEÇÃO DA COBERTURA L. MIN.=30CM CHUMBADOS A ALVENARIA.

ARQ - LEGENDA DE PORTAS - DEMOLIR						
CÓD.	LARGURA	ALTURA	ÁREA	QTDE	DESCRIÇÃO	
P1	3,75	2,10	7,88 m²	1	REMOVER PORTA DE VIDRO DE 4 FOLHAS	
P2	0,80	2,10	10,08 m²	6	REMOVER MARCO, PORTA SEM FOLHA	
Total geral: 7			17,96 m²			

ARQ - LEGENDA DE JANELAS - DEMOLIR						
CÓD.	LARGURA	ALTURA	PEITORIL	ÁREA	QTDE	DESCRIÇÃO
J1	0,50	0,40	1,70	0,40	2	REMOVER JANELA MAXIM-AR
J2	2,00	1,10	1,00	8,80	4	REMOVER MARCO DE JANELA
Total geral: 6			9,20			

NOTAS GERAIS DO PROJETO

- 1 - O PROJETO TEM POR OBJETIVO DEMONSTRAR A PROPOSTA DE REFORMA DA ACADEMIA DE SAÚDE DE NAVIRAÍ-MS
- 4 - EM CASO DE CONFLITO DE INFORMAÇÕES ENTRE AS DIMENSÕES DESENHADAS E AS INDICADAS NAS COTAS E NÍVEIS, CONSIDERAR AS INFORMAÇÕES CONTIDAS NAS COTAS E NÍVEIS.
- 5 - A EXECUÇÃO E REALIZAÇÃO DE INTERVENÇÕES DISTINTAS, BEM COMO USO DE MATERIAIS DIFERENTES DO ESPECIFICADOS EM PROJETO SÃO DE INTEIRA RESPONSABILIDADE DO EXECUTOR.
- 6 - ALTERAÇÃO NESTE PROJETO SOMENTE COM AUTORIZAÇÃO EXPRESSA DO RESPONSÁVEL DO PROJETO.

APROVAÇÃO

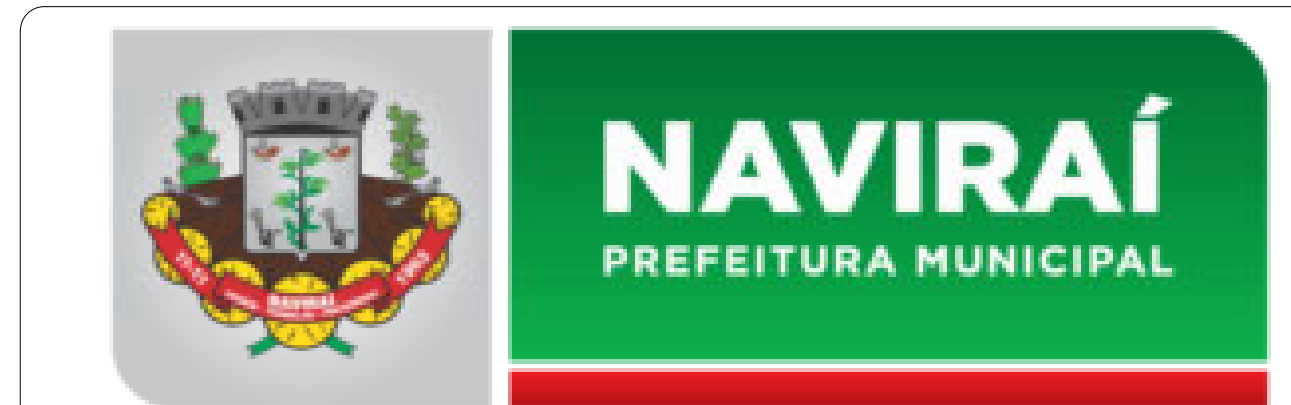

PREFEITURA MUNICIPAL DE NAVIRAÍ

OBRAS
REFORMA ACADEMIA DE SAÚDE

LOCAL
RUA HILÁRIO STINGHEN, Q 07, L 02-C, BOA VISTA, NIVIRAÍ, MS

ÁREA CONSTRUIDA
120,56 m²

ÁREA DO TERRENO
900,00 m²

RESPONSÁVEL TÉCNICO DO PROJETO
FÁBIO MARQUES RIBEIRO
CREA nº 15.276/MS

PREFEITO
RHAIZA REJANE NEME DE MATOS
CNPJ 03.155.934/0001-90

DISCIPLINA
PROJETO ARQUITETÔNICO

CONTEÚDO
PLANTA BAIXA, LEGENDA E DETALHAMENTO CONSTRUTIVO

FOLHA
2/5

ESCALA
Como indicado

DATA
MARÇO/2023

COORDENADAS
23°04'12.3"S
54°12'44.9"W

1 Planta Baixa Existente
1 : 75